

Rollair

Compresseurs d'air

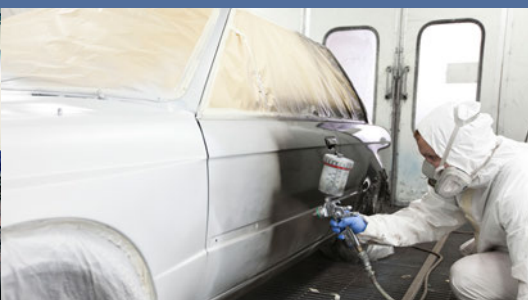
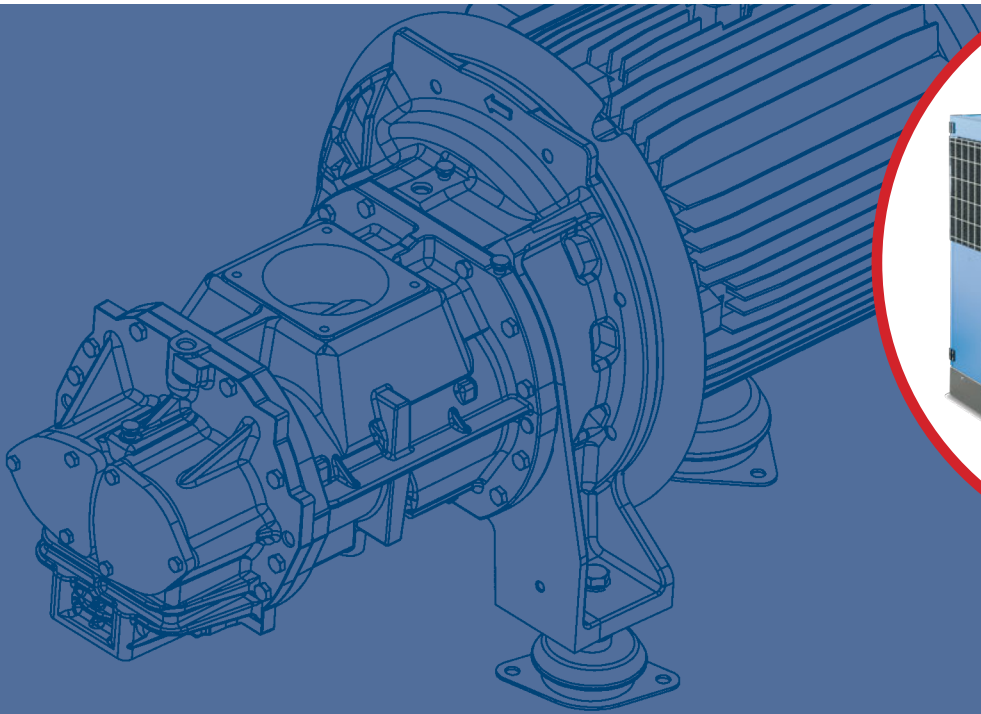

ROLLAIR 16-31 & ROLLAIR 16-31 V

L'héritage de Worthington Creyssensac

La société Creyssensac a été fondée en 1934 par Elie Creyssensac, à Nanterre (près de Paris) en France, et s'est rapidement imposée dans l'industrie automobile pour ses compresseurs à piston de grande qualité.

Au milieu des années 60, les compresseurs à vis se sont ajoutés à la gamme de produits, et en 1973 la société a fusionné avec Worthington. L'influence de l'entreprise dans l'industrie de l'air comprimé s'est accrue et le réseau de distribution a été renforcé.

Aujourd'hui, grâce à son expérience de longue date et à son innovation continue, Worthington Creyssensac est un partenaire de confiance pour ses clients.



NÉ DE L'EXPÉRIENCE, GUIDÉ PAR LA TECHNOLOGIE

Quand la technologie s'allie à notre savoir-faire industriel : les conceptions évoluent, rendant nos compresseurs plus accessibles, faciles d'entretien et simples d'utilisation. Nos produits s'adaptent efficacement à tous vos besoins incluant les options nécessaires aux spécificités de votre métier. Tout en vous garantissant un retour sur investissement, nos compresseurs contribuent à réduire votre empreinte carbone. Et, parce que nous sommes toujours à votre écoute, nous investissons chaque jour pour répondre aujourd'hui à vos besoins de demain.

**INNOVATION
RETOUR
D'EXPÉRIENCE
TRANQUILLITÉ
D'ESPRIT
COÛT TOTAL
DE POSSESSION
PARTENARIAT**

La force de la gamme Rollair & Rollair V

La gamme Rollair 16-31 (V) fournit un air comprimé de haute qualité pour un grand nombre d'applications industrielles. Du fait d'un investissement continu dans le développement des produits, la gamme assure des performances majeures dans le secteur industriel en matière de rendement énergétique et de débit d'air, garantissant à nos clients des économies d'énergie sans pareil pour leur utilisation.

Une large gamme

- 4 puissances : 15, 20, 25 et 30 ch.
- 4 variantes de pression pour Rollair à vitesse fixe (7,5 ; 8,5 ; 10 et 13 bar).
- 2 variantes de pression pour Rollair V à vitesse variable (10 et 13 bar).
- 3 configurations :
 - Sur châssis
 - Sur châssis + sécheur (T)
 - Sur réservoir avec sécheur (500 T)

Performance majeure dans le secteur industriel

- L'association d'un nouvel élément de compression et d'un moteur haute efficacité offre des performances optimales en matière de débit et d'énergie spécifique.
D'où :
 - Plus d'air par kW.
 - Moins d'énergie par m³/h

Accessibilité et installation facile

- Tous les consommables sont accessibles par la face avant.
- Portes avant et arrière à charnière et amovibles pour faciliter l'entretien.
- L'entretien et le nettoyage sont la responsabilité d'une personne.
- Facilité de mise en place grâce à une grande variété de configurations et de possibilités d'installation.

Les options dont vous avez besoin

- Contrôleur central graphique couleurs.
- Récupération d'énergie.
- ICONS (système de surveillance).
- Filtres réseau intégrés (versions avec sécheur).
- ... et beaucoup plus pour personnaliser votre machine !



www.worthington-creysensac.com

L'adéquation parfaite pour chaque client

Découvrez les fonctionnalités innovantes de la gamme Rollair 16-31 (V) et constatez qu'elles vous apportent une offre complète : une haute efficacité, un entretien facile et un faible niveau de bruit.

Transmission de haute qualité (par engrenage)

- La technologie de l'entraînement par engrenage (1) offre la fiabilité et l'efficacité énergétique requises dans le secteur de l'industrie.
- Pas de pertes de rendement à long terme grâce à l'alliance de la technologie du compresseur à vis et de l'entraînement par engrenage.
- Tous les trains d'engrenages sont dimensionnés pour atteindre la plage de performance optimale de l'élément de compression.
- Eléments de compression conçus et fabriqués en interne (2) à hautes performances (débit et consommation d'énergie).
- Moteurs IE3 classe F IP55 (3) sur unités Rollair.

Ventilation et refroidissement optimaux

- Turbine radiale haute efficacité (4) avec niveau sonore et consommation d'énergie faibles.
- Débit de refroidissement optimal assurant des températures de fonctionnement basses.
- Refroidisseurs d'air et d'huile surdimensionnés (5) pour maintenir les températures de fonctionnement à un niveau bas même dans des conditions difficiles.
- Température maxi de fonctionnement : 46°C.



Production d'air de haute qualité

- Séparateur cyclonique d'eau interne avec évacuation automatique (6) récoltant jusqu'à 90 % d'humidité.

Versions T

- Sécheur d'air surdimensionné (7) isolé de la partie chaude du compresseur pour une élimination de l'humidité maximale.
- Deux filtres réseau peuvent être intégrés en option dans le capotage (filtres G+C) assurant un air propre conforme à la norme ISO 8573-1 : Classe 1:4:2.

Filtration de l'air d'admission et séparation air/huile

- Air frais pris en partie froide (8) du compresseur pour améliorer le rendement de la compression.
- Filtre d'aspiration encapsulé 2 μm , qui garantit une perte de charge basse et un air parfaitement propre à l'entrée de l'élément de compression.
- Ensemble de séparation d'huile surdimensionné (9) qui maintient une perte de charge inférieure à < 250 mbar, et assure une très efficace séparation air/huile. La teneur en huile résiduelle est ainsi inférieure à 2 ppm, réduisant considérablement la présence d'huile dans l'équipement pneumatique en aval.

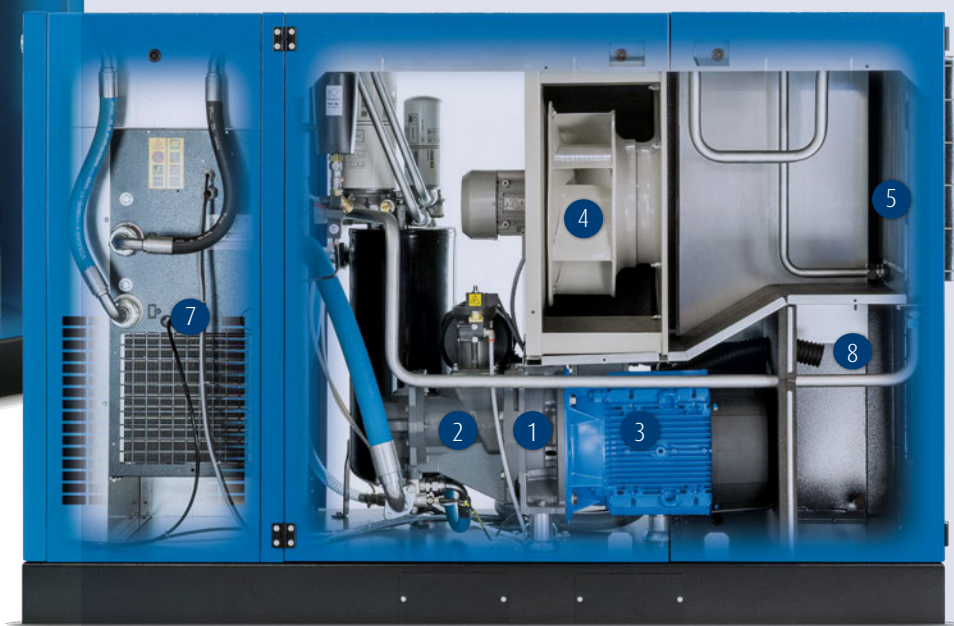

Fonctionnement silencieux

Grâce à l'isolation sonore efficace, le compresseur fonctionne très silencieusement et peut être placé à proximité du poste de travail.

Armoire électrique

- Conçu selon la norme IP 54, l'armoire électrique est protégée de la poussière et des projections d'eau pour une plus grande sécurité.
- Les composants principaux comme le moteur, les composants électriques et le variateur de vitesse (10) sont fabriqués par des fournisseurs réputés avec service client à l'échelle mondiale.



Comment optimiser votre consommation d'énergie

Les coûts d'énergie représentent environ **70 %** du coût total d'exploitation de votre compresseur sur une période de 5 ans. C'est pourquoi les réductions du coût de la production d'air comprimé est une priorité.

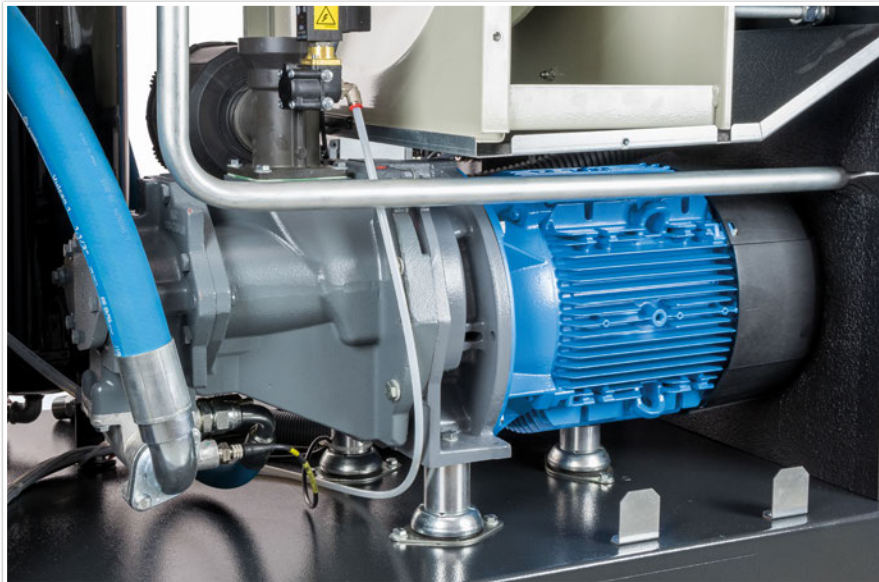

Technologie de vitesse variable

La technologie de vitesse variable appliquée à votre compresseur peut réduire votre facture énergétique jusqu'à **35 %**.

- Le variateur de vitesse adapte exactement la production d'air au besoin réel. L'énergie consommée est proportionnelle au débit. Le contrôleur Airlogic² assure une pression stable dans le réseau.
- Aucun cycle de mise à vide au-dessus de 20 % de charge.
- Pas de pics d'intensité grâce au démarrage progressif.
- Performance améliorée par la nouvelle transmission directe.

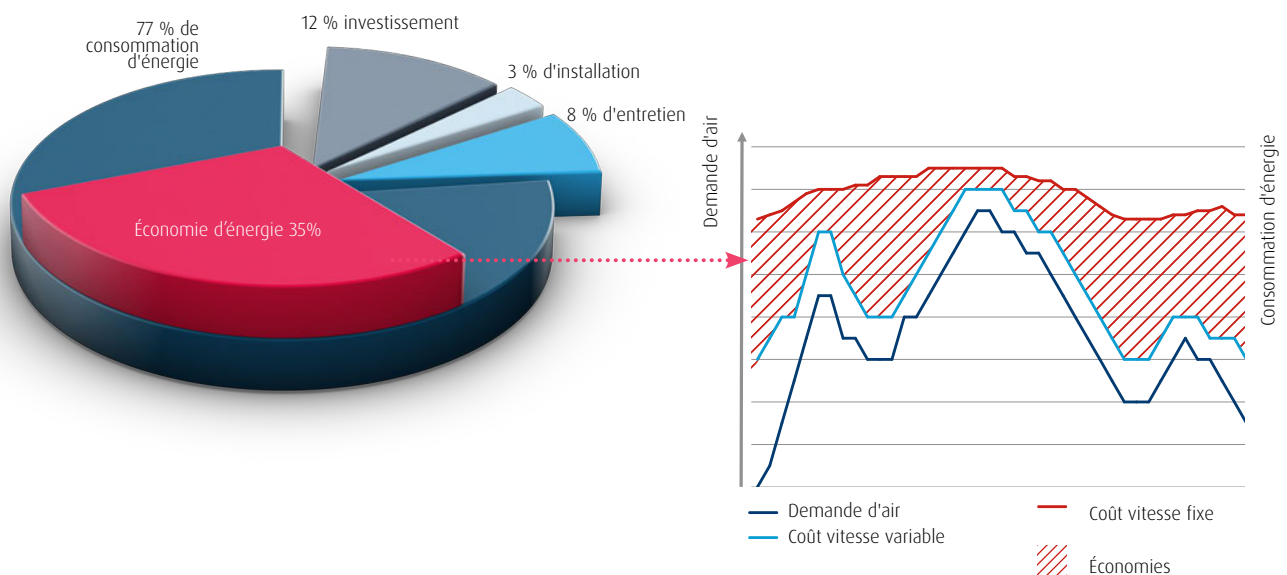

Toujours sous contrôle avec Infologic² et Airlogic²



Infologic² (standard sur Rollair)

- Affichage par icônes
- Statuts visibles par LED.
- I/O digital.
- Report à distance : marche/arrêt, marche à vide/en charge, arrêt d'urgence.
- Redémarrage automatique après une coupure de courant.
- Messages complets sur les plans d'entretien et la gestion des pannes.
- Visualisation par navigateur internet avec une simple connexion Ethernet.



Airlogic² (standard sur Rollair V et en option sur Rollair)

L'Airlogic² offre en plus les fonctionnalités suivantes :

- Écran graphique couleurs convivial, consignation des données et stockage sur une carte mémoire.
- Le temps de marche à vide ne dépend pas d'un réglage fixe. Le contrôleur Airlogic² ajuste ce temps en fonction des cycles de marche précédents pour optimiser le fonctionnement et réaliser des économies d'énergie.
- Programmation horaire d'une double bande de pression pour réaliser des économies d'énergie durant les heures de travail où une pression élevée n'est pas requise.

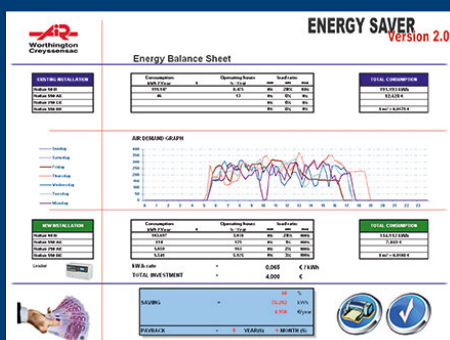

Audit énergétique

Savoir que le compresseur correspond à votre application est primordial afin de réduire la consommation d'énergie. Grâce à notre Audit d'énergie, nous pouvons simuler vos besoins d'air comprimé et vous donner la meilleure solution adaptée à vos besoins.

Pour plus d'informations, veuillez contactez votre représentant Worthington Creyssensac local.

Améliorez votre récupération d'énergie

Lorsque l'air est comprimé, de la chaleur se dégage. L'excédent de chaleur peut être capturé avec l'option de récupération d'énergie et acheminé vers d'autres applications, ce qui permet d'économiser l'énergie et de diminuer les coûts.

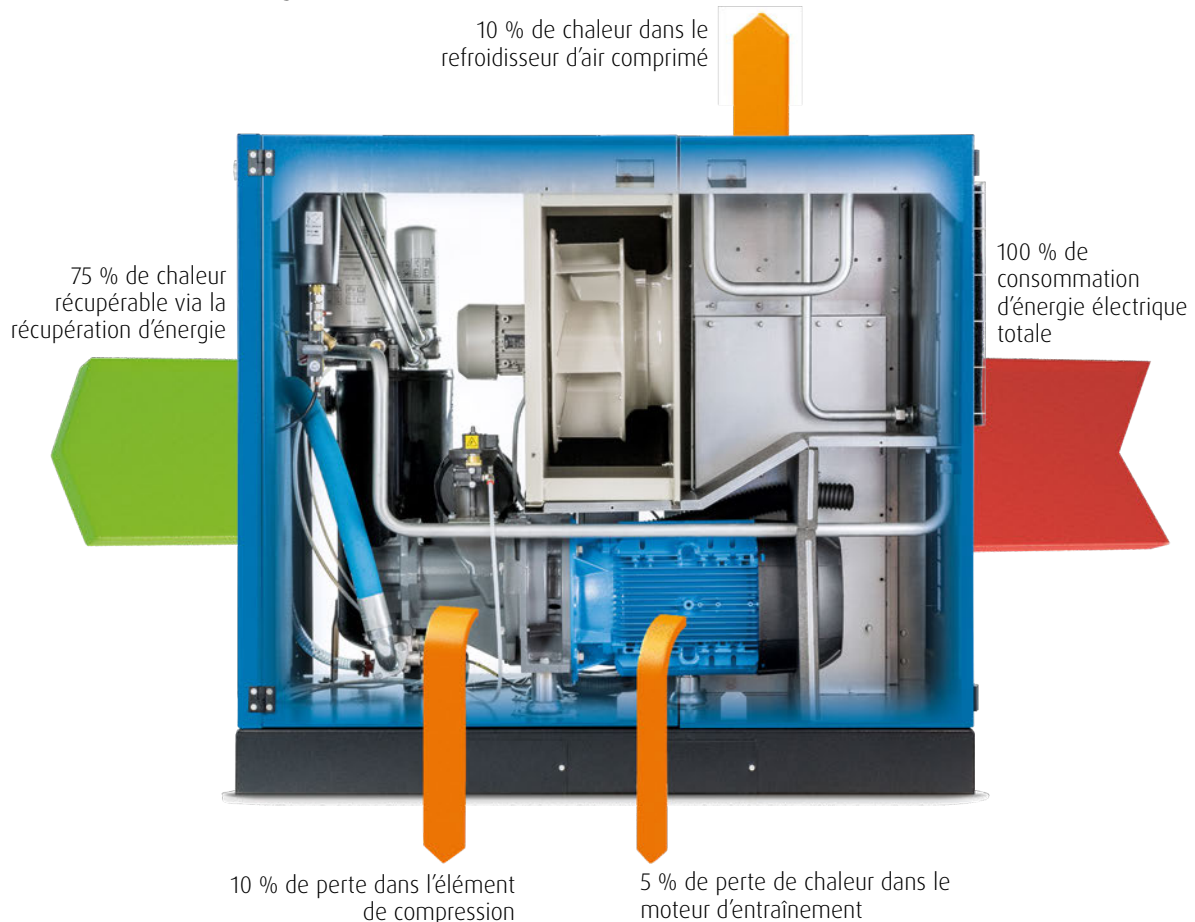

Récupération d'énergie

Dans le récupérateur d'énergie (disponible en option), le circuit d'huile est pré-refroidi avec un échangeur de chaleur huile/eau. L'eau devient ensuite un moyen de transport fluide pour récupérer les calories. L'eau chaude résultant du processus peut être utilisée dans des applications industrielles, radiateurs ou chaudières ou préchauffage d'eau d'alimentation sanitaire.

L'option de récupération d'énergie intègre un échangeur thermique sur le circuit d'huile qui chauffe continuellement le circuit d'eau sous pression. Le système est régulé automatiquement par une vanne thermostatique qui donne la priorité au chauffage de l'eau. Lorsque le besoin en eau est réduit, le refroidissement standard du compresseur est de nouveau activé.

L'option de récupération d'énergie est un système mécanique simple qui ne nécessite aucune maintenance ou consommation électrique, mais vous permet des réductions conséquentes de vos frais énergétiques.



Options pour optimiser vos opérations

Un large éventail d'options vous permet de tirer le meilleur parti de votre compresseur Rollair 16-31 (V).



Traitement de l'air

- **Sécheur d'air intégré** pour assurer un air sec pour les applications les plus exigeantes. (versions T et 500T)
- **Filtres réseau intégrés (filtres G+C)** pour assurer un haut niveau de pureté de l'air conforme à la norme ISO 8573-1 Classe 1:4:2. (versions T et 500T)

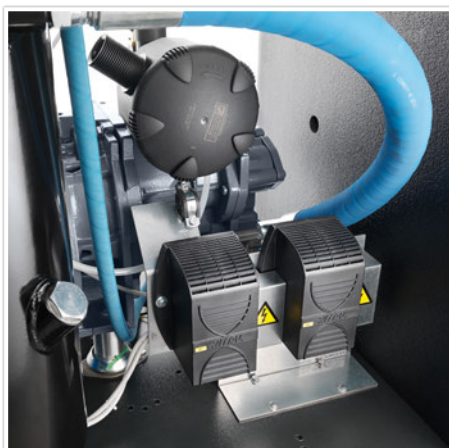

Configurations ou applications spécifiques

- **Récupération d'énergie** pour recouvrer jusqu'à 75 % de consommation d'énergie électrique sous forme d'eau chaude pour le chauffage, les process industriels, les chaudières, etc.
- **Réchauffage de capotage** pour les installations exposées à des températures ambiantes basses.
- **Protection contre la pluie** pour les installations en extérieur.
- **Huile de qualité alimentaire** pour les applications à base d'aliments et de boissons.
- **Huile 8000h** pour assurer des intervalles d'entretien plus longs.

Contrôle et surveillance

- **Airlogic² contrôleur graphique couleur** (standard sur RLR V à vitesse variable - en option sur RLR à vitesse fixe).
- **EControl6i** pour le contrôle jusqu'à 6 compresseurs (nécessite Airlogic²).
- **ICONS** - système de surveillance à distance pour améliorer le confort et rendre le compresseur plus accessible.

Pour plus d'informations sur la manière dont les options peuvent optimiser votre activité, contactez votre conseiller local.

Spécifications techniques

Vitesse fixe

Modèle	Pression de service max. bar	Pression de service nominale bar	Débit réel aux conditions nominales*		Puissance du moteur		Niveau sonore** dB(A)	Poids		
			m³/h	l/s	kw	ch		Châssis	Châssis + sècheur	Réservoir + sècheur
Rollair 16	7,5	7,0	139	38,6	11	15	66	486	580	807
	8,5	8,0	116	32,3						
	10	9,5	104	29,0						
	13	12,5	81	22,6						
Rollair 21	7,5	7,0	171	47,4	15	20	67	494	588	815
	8,5	8,0	157	43,6						
	10	9,5	135	37,4						
	13	12,5	115	32,0						
Rollair 26	7,5	7,0	206	57,3	18,5	25	68	510	625	852
	8,5	8,0	195	54,2						
	10	9,5	170	47,2						
	13	12,5	147	40,8						
Rollair 31	7,5	7,0	243	67,4	22	30	69	525	641	868
	8,5	8,0	224	62,1						
	10	9,5	202	56,1						
	13	12,5	176	49,0						

* Performances de l'unité, mesurées selon la norme ISO 1217, Annexe C, dernière édition.

** Niveau sonore mesuré selon la norme ISO 2151 2004.



Spécifications

Vitesse variable

Modèle	Pres- sion de service max.	Débit réel aux conditions nominales												Puis- sance du moteur		Ni- veau so- nore **	Poids		
		Débit réel mini*		Débit réel maxi*								Châssis	Châssis +sécheur				Réservoir +sécheur		
		m ³ /h	l/s	m ³ /h	l/s	m ³ /h	l/s	m ³ /h	l/s	m ³ /h	l/s			m ³ /h	l/s	kW		ch	dB(A)
Rollair 16 V	10	44	12,3	138	38,2	135	37,6	120	33,4	107	29,7	n.a.	n.a.	11	15	66	477	571	798
	13	42	11,7	115	31,9	112	31,2	113	31,5	103	28,6	81	22,6						
Rollair 21 V	10	57	15,8	178	49,5	173	48,1	161	44,6	148	41	n.a.	n.a.	15	20	67	485	579	806
	13	43	12,1	158	43,8	157	43,6	156	43,3	147	40,7	115	32,0						
Rollair 26 V	10	57	15,8	219	60,9	220	61,2	204	56,6	188	52,2	n.a.	n.a.	18,5	25	68	515	631	858
	13	46	12,8	193	53,7	192	53,4	190	52,9	183	50,9	147	40,8						
Rollair 31 V	10	57	15,9	263	73	265	73,6	240	66,7	218	60,5	n.a.	n.a.	22	30	69	531	647	874
	13	51	14,3	229	63,7	227	63,1	227	63	217	60,3	176	49,0						

* Performances de l'unité, mesurées selon la norme ISO 1217, Annexe C, dernière édition.

** Niveau sonore mesuré selon la norme ISO 2151 2004.

Dimensions Vitesse fixe & Vitesse variable

Rollair & Rollair V	Longueur	Largeur	Hauteur
	mm	mm	mm
Sur châssis	1432	840	1278
Sur châssis avec sécheur (T)	1926	840	1278
Sur réservoir avec sécheur (500 T)	1926	840	1900





**Worthington
Creyssensac**

NÉ DE L'EXPÉRIENCE GUIDÉ PAR LA TECHNOLOGIE



**CONTACTEZ VOTRE
REPRESENTANT LOCAL
WORTHINGTON CREYSSENSAC**



MultiAir France

CS 40616 St Ouen l'Aumône
95004 Cergy-Pontoise Cedex
tél. : 01 34 32 95 00
fax : 01 34 32 95 14
wcf.info@airwco.com



Engagement. Confiance. Efficacité.

Engagement.

Faire de la satisfaction client notre priorité et de notre savoir-faire une force afin de garantir la meilleure prestation à chaque intervention.

Confiance.

Assurer un suivi de qualité en toute transparence et en utilisant exclusivement des pièces d'origine pour accroître la longévité de votre installation.

Efficacité.

Disponibilité, ponctualité, fiabilité sont au cœur de nos préoccupations quotidiennes pour répondre efficacement à tous vos besoins.