

Rollair

Compresseurs à vis

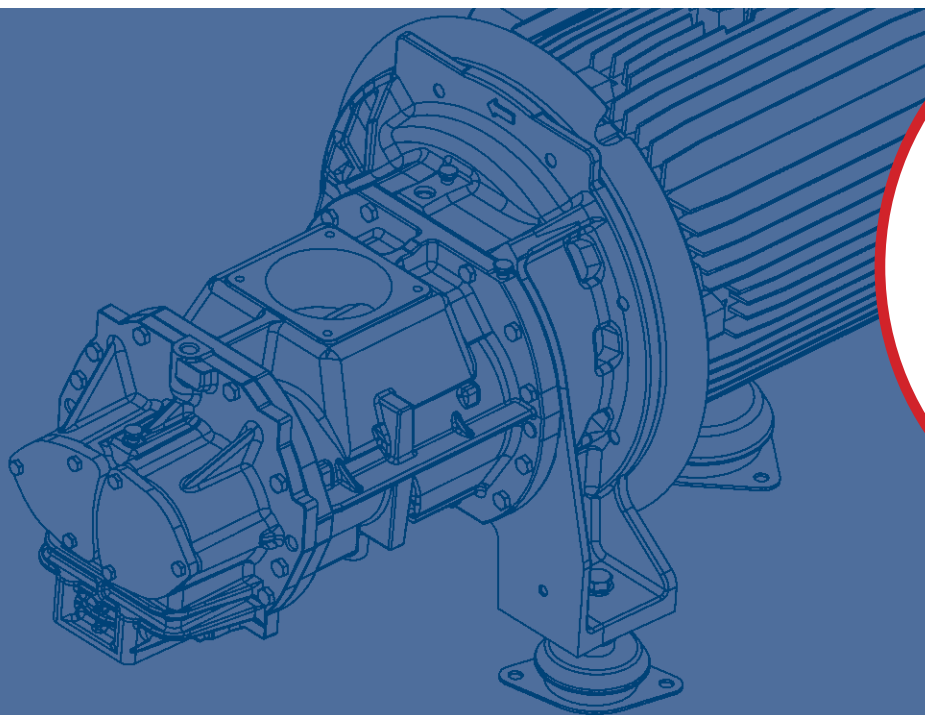

ROLLAIR 30-35-40E-50E (V)

L'héritage de Worthington Creyssensac

La société Creyssensac a été fondée en 1934 par Elie Creyssensac, à Nanterre (près de Paris) en France, et s'est rapidement imposée dans l'industrie automobile pour ses compresseurs à piston de grande qualité.

Au milieu des années 60, les compresseurs à vis se sont ajoutés à la gamme de produits, et en 1973 la société a fusionné avec Worthington. L'influence de l'entreprise dans l'industrie de l'air comprimé s'est accrue et le réseau de distribution a été renforcé.

Aujourd'hui, grâce à son expérience de longue date et à son innovation continue, Worthington Creyssensac est un partenaire de confiance pour ses clients.



NÉ DE L'EXPÉRIENCE, GUIDÉ PAR LA TECHNOLOGIE

Quand la technologie s'allie à notre savoir-faire industriel: les conceptions évoluent, rendant nos compresseurs plus accessibles, faciles d'entretien et simples d'utilisation. Nos produits s'adaptent efficacement à tous vos besoins incluant les options nécessaires aux spécificités de votre métier. Tout en vous garantissant un retour sur investissement, nos compresseurs contribuent à réduire votre empreinte carbone. Et, parce que nous sommes toujours à votre écoute, nous investissons chaque jour pour répondre aujourd'hui à vos besoins de demain.



La gamme qui répond à tous vos besoins

Avec la gamme Rollair, vous bénéficiez d'une solution efficace, fiable et complète qui convient à un grand éventail de besoins en air comprimé.

Un grand nombre de modèles

- Puissance disponibles : 30, 35, 40 et 50 ch.
- 4 variantes de pression pour les vitesses fixes.
- 4 variantes Rollair V à vitesse variable: 30, 35, 40 et 50 ch à transmission directe pour une performance optimisée.
- Une variante de pression (5,5-12,5 bar) pour Rollair 30 V - 35 V - 40E V - 50E V.

Transmissions à haute efficacité

- Consommation d'énergie réduite par rapport à la technologie d'entraînement par courroie.
- Faibles niveaux sonores : Les Rollair peuvent être installés à proximité du poste de travail.
- Pas de nécessité d'entretien contrairement à la technologie par courroie.

Accessibilité et installation faciles

- Facilité d'entretien grâce aux grandes portes à charnières et panneaux démontables.
- Facilité de mise en place grâce à une grande variété de configurations et de possibilité d'installation.

Les options qui vous sont nécessaires

- Contrôleur graphique couleurs.
- Récupération d'énergie.
- Filtre d'aspiration haute efficacité.
- Séparateur centrifuge pour récolter les condensats .
- ... et bien plus encore pour personnaliser votre machine !



www.airwco.com

La solution qui convient à tous les utilisateurs

Admirez les caractéristiques innovantes des gammes Rollair et constatez comment elles allient offre complète, haute efficacité, entretien facile et faible niveau sonore.

Transmission performante (directe ou par engrenages)

- Entraînement par train d'engrenages à faible perte d'énergie et grande fiabilité sur tous les compresseurs Rollair 30, 35, 40E et 50E.
- Pas de contraintes à craindre sur le long terme grâce à l'alignement parfait moteur- élément de compression.
- Entraînement direct (1) sans aucune perte d'énergie et fiabilité maximum sur les Rollair 30 V, 35 V, 40E V et 50E V.
- Élément de compression C80 conçu et fabriqué en interne avec de très hautes performances (débit et énergie spécifique) (2).
- Moteurs IP55, classe F, efficacité IE3 sur les Rollair 30-35-40E-50E (3).
- Moteurs IP 54 conçus pour la variation de vitesse sur les Rollair 30 V, 35 V, 40E V et 50E V (4).
- Fournisseurs de premier plan pour les composants, comme les moteurs et les variateurs (5), avec une présence mondiale.

Filtration d'admission de l'air et séparation air/huile hautement efficace

- Air de refroidissement aspiré du côté froid du compresseur pour améliorer la performance.
- Filtre d'aspiration encapsulé de 2µm garantissant que seul de l'air propre rentre dans le compresseur (6).
- Déshuilage assuré par cartouche filtrante (7) sur le Rollair 30 & 35, et par élément déshuileur (8) sur les Rollair 40E et 50E pour une perte de charge < 250 mbar.



Ventilation maximale et refroidisseur surdimensionné

- Les flux d'air de refroidissement optimisés permettent au compresseur de fonctionner à la température idéale.
- Leurs circulations dissociées offrent à la fois l'assurance de refroidir efficacement le moteur et le variateur, et d'obtenir une importante longévité de l'huile et de tous les composants soumis à la chaleur. (9)
- Le refroidissement ne nécessite qu'une faible consommation d'énergie.
- Les échangeurs surdimensionnés offrent une température d'air et d'huile plus basses (10).



Variateur intégré (gamme Rollair V)

- Variateur de vitesse intégré, facile d'accès (5).
- Larges plages de vitesses et de débits.
- Intégré dans l'armoire électrique ventilée pour assurer son refroidissement.

Fonctionnement silencieux

Grâce à sa conception et son insonorisation, le compresseur fonctionne très silencieusement et peut être placé à proximité du poste de travail.

Qualité d'air

- Un séparateur centrifuge interne (11) avec purge automatique évacue jusqu'à 90% des condensats de l'air comprimé (standard sur les versions avec sécheur intégré).
- Sécheur frigorifique (12) installé dans la partie froide du compresseur pour assurer son parfait fonctionnement.

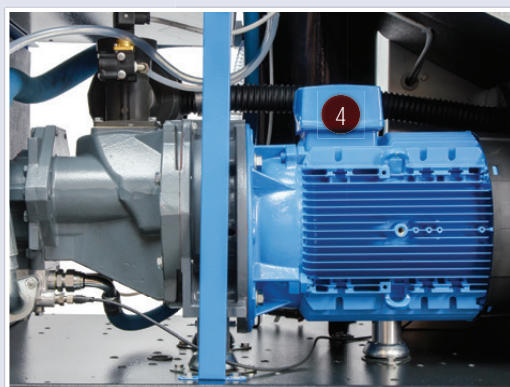

Comment optimiser votre consommation d'énergie

Les coûts énergétiques représentent environ **70%** de la totalité du coût total d'exploitation de votre compresseur sur une période de 5 ans. C'est pourquoi les réductions du coût de la production d'air comprimé est une priorité.

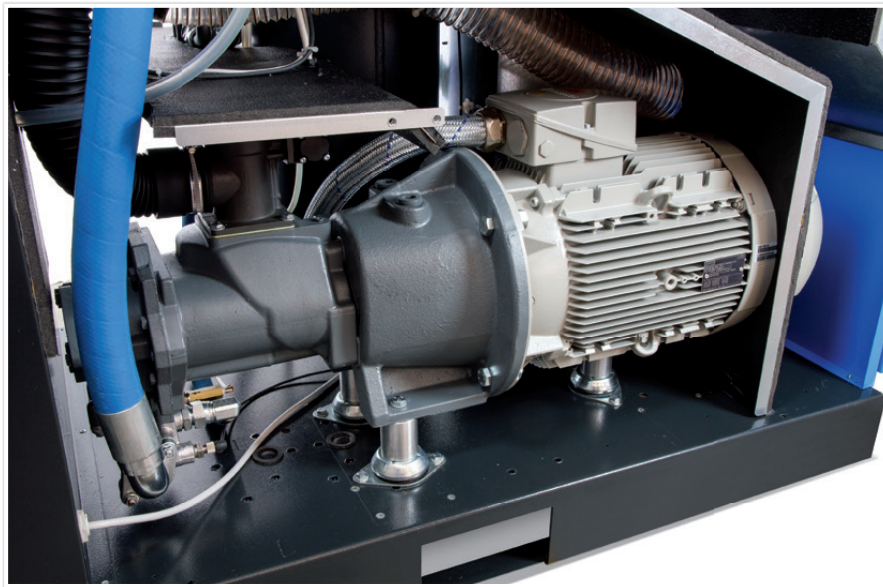

Technologie de vitesse variable

La technologie de vitesse variable appliquée à votre compresseur peut réduire votre facture énergétique jusqu'à **30%**.

- Le variateur de vitesse adapte exactement la production d'air au besoin réel. L'énergie consommée est proportionnelle au débit. Le contrôleur assure une pression stable dans le réseau.
- Aucun cycle de mise à vide au-dessus de 20% de charge.
- Pas de pics d'intensité grâce au démarrage progressif.
- Performance améliorée par la nouvelle transmission directe

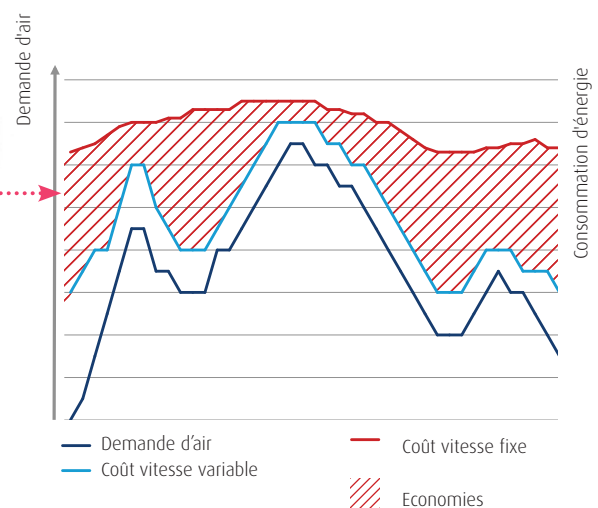
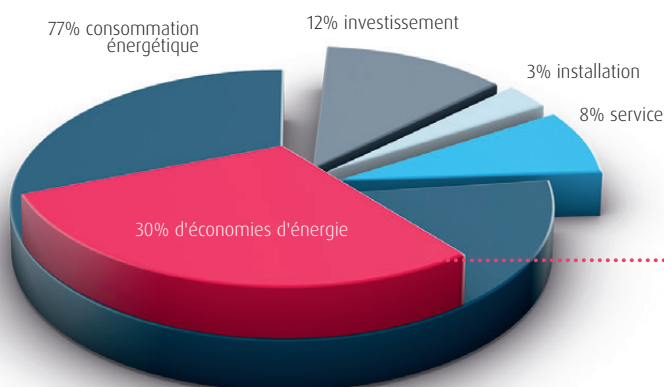

Toujours sous contrôle avec Infologic² et Airlogic²



Infologic² (standard sur Rollair)

- Affichage par icônes
- Statuts visibles par LED
- I/O digital
- Report à distance : marche/arrêt, marche à vide/ en charge, arrêt d'urgence.
- Redémarrage automatique après une coupure de courant.
- Messages complets sur les plans d'entretien et la gestion des pannes.
- Visualisation par Internet via une simple connexion Ethernet.



Airlogic² (standard sur Rollair V, optionnel sur Rollair)

Airlogic² offre en plus les fonctionnalités suivantes :

- Ecran graphique couleurs convivial, consignation des données et stockage sur une carte mémoire.
- Le temps de marche à vide ne dépend pas d'un réglage fixe. Le contrôleur ajuste ce temps en fonction des cycles de marche précédents pour optimiser le fonctionnement et réaliser des économies d'énergie.
- Programmation d'une double plage de pression pour réaliser des économies d'énergie durant les heures de travail où une pression élevée n'est pas requise.

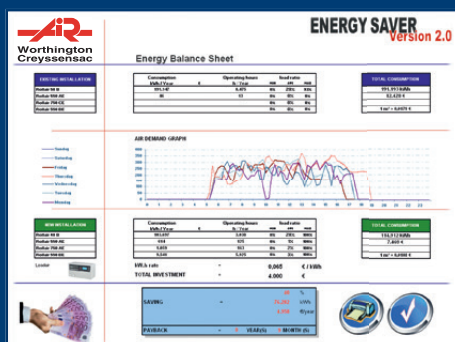

Audit d'énergie

Savoir que le compresseur correspond à votre application est primordial afin de réduire la consommation d'énergie. Grâce à notre Audit d'énergie, nous pouvons simuler vos besoins d'air comprimé et vous donner la meilleure solution adaptée à vos besoins.

Pour plus d'informations, veuillez contacter votre représentant Worthington Creyssensac local.

Améliorez votre récupération d'énergie

Lorsque l'air est comprimé, de la chaleur se dégage. L'excédent de chaleur peut être capturé avec l'option de récupération d'énergie et acheminé vers d'autres applications ce qui permet d'économiser de l'énergie et de diminuer les coûts.

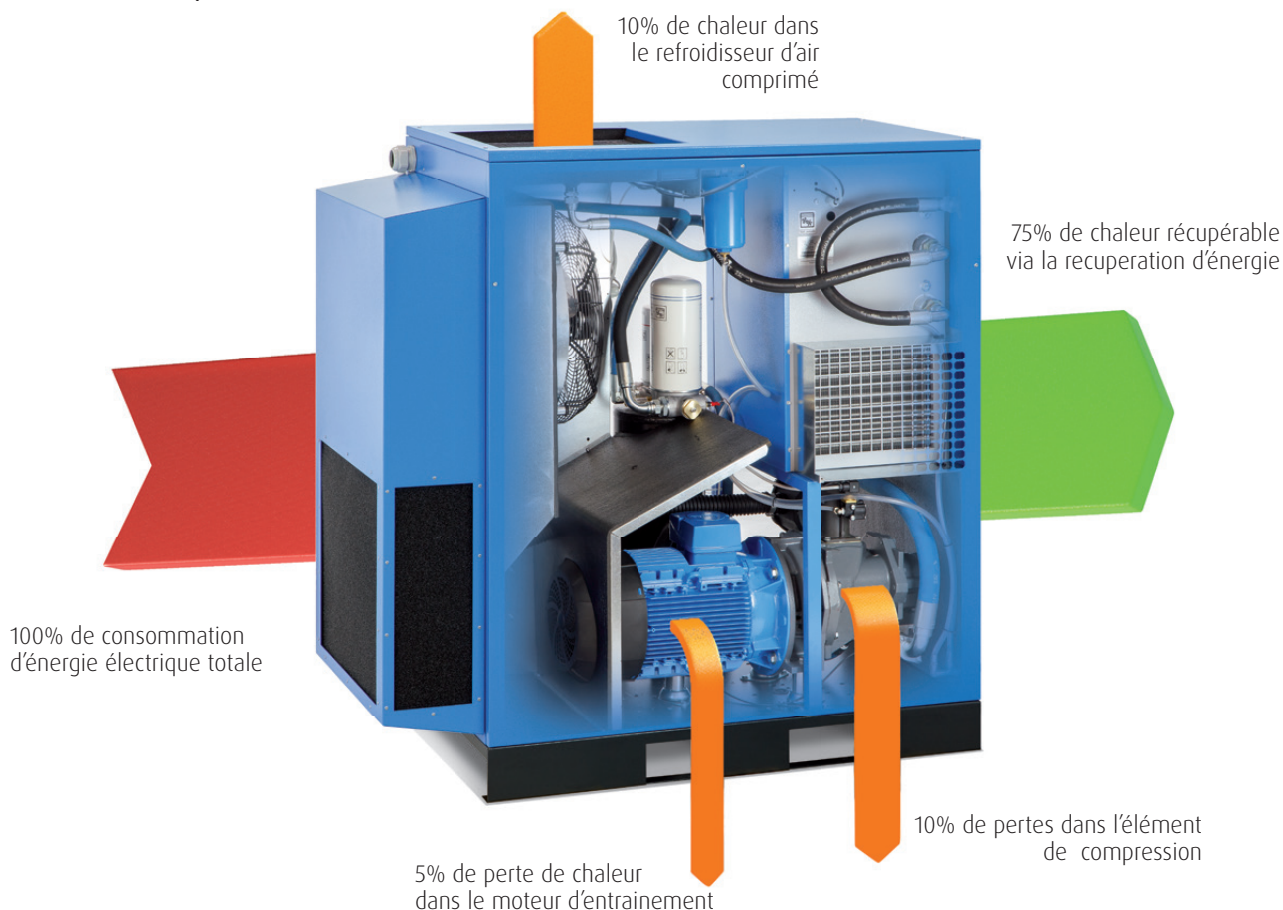

Récupération d'énergie

Dans le récupérateur d'énergie (disponible en option), le circuit d'huile est pré-refroidi avec un échangeur de chaleur huile/eau. L'eau devient ensuite un moyen de transport fluide pour récupérer les calories. L'eau chaude résultant du processus peut être utilisée dans des applications industrielles, radiateurs ou chaudières ou préchauffage d'eau d'alimentation sanitaire.

L'option de récupération d'énergie intègre un échangeur thermique sur le circuit d'huile qui chauffe continuellement le circuit d'eau sous pression. Le système est régulé automatiquement par une vanne thermostatique qui donne la priorité au chauffage de l'eau. Lorsque le besoin en eau est réduit, le refroidissement standard du compresseur est de nouveau activé.

L'option de récupération d'énergie est un système mécanique simple qui ne nécessite aucune maintenance ou consommation électrique, mais vous permet des réductions conséquentes de vos frais énergétiques.



Options pour optimiser votre activité

Un large éventail d'options vous permet tirer le meilleur parti de votre compresseur Rollair 30-35-40E -50E (V).

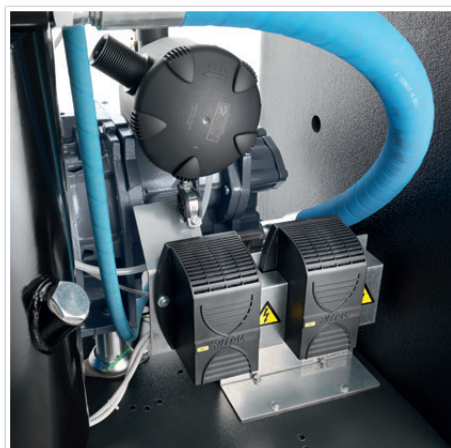

Qualité d'air

- **Séparateur centrifuge interne doté d'une purge automatique** pouvant récolter jusqu'à 90% de l'humidité de l'air comprimé (standard sur Rollair T avec sécheur).
- **Purgeur à détection de niveau** sur le séparateur centrifuge pour évacuer facilement les condensats sans aucune perte d'air comprimé.
- **Filtre de ligne micronique** pour retirer huile et particules de l'air comprimé (seulement sur les Rollair T avec sécheur)
- **Filtre d'aspiration haute efficacité** pour ambiances particulièrement poussiéreuses (standard sur Rollair 40E et 50E (V)).
- **Réchauffeur de capotage** pour une installation à basse température.
- **Huile alimentaire** pour les applications alimentaires & de boissons
- **Huile 8000h**

Efficacité

- **Récupération d'énergie** qui permet de récupérer jusqu'à 70% de la consommation d'énergie pour chauffer de l'eau pour les douches, les chaudières, etc.

Sécurité

- **Sectionneur électrique principal**

Contrôle & Surveillance

- **Contrôleur graphique couleur Airlogic²** (standard sur Rollair V – Optionnel sur Rollair).
- **Fonction de contrôle intégré ES6i** pour 4/6 compresseurs (uniquement avec Airlogic²).
- **Surveillance à distance** pour plus de commodité.

Pour plus d'informations sur la manière dont nos options peuvent optimiser votre activité, veuillez contacter votre conseiller local.

Caractéristiques techniques

Vitesse Fixe

Modèle	Version	Pression opérationnelle max. bar	Débit réel aux conditions de référence**			Puissance moteur		Niveau sonore*** dB(A)	Volume d'air de refroidissement m³/h	Poids	
			m³/h	l/s	cfm	kW	ch			Rollair	Rollair T
Rollair 30*	A	7,5	237	66	140	22	30	66	2300	465	540
	8 bar	8,5	223	62	131						
	B	10	203	56	119						
	C	13	175	49	103						
Rollair 35	A	7,5	277	77	163	26	35	67	4800	480	555
	8 bar	8,5	263	73	155						
	B	10	241	67	142						
	C	13	209	58	123						
Rollair 40E	A	7,5	335	93	197	30	40	68	4800	580	701
	8 bar	8,5	306	85	180						
	B	10	281	78	166						
	C	13	245	68	144						
Rollair 50E	A	7,5	374	104	220	37	50	69	4800	643	764
	8 bar	8,5	346	96	204						
	B	10	310	86	183						
	C	13	281	78	166						

* Seulement disponible pour 400 V 50Hz - IEC - CE

** Performance de l'unité mesurée selon ISO 1217, Annex C, dernière édition.

*** Niveau sonore mesuré selon ISO 2151 2004.



Caractéristiques techniques

Vitesse variable

Modèle	Pression opérationnelle min bar	Pression opérationnelle max bar	Débit réel aux conditions de référence**										Puissance moteur		Ni-veau sonore*** dB(A)	Volume d'air de refroidissement m³/h	Poids	
			Débit mini**				Débit maxi**										Rollair	Rollair T
			m³/h	l/s	m³/h	cfm	m³/h	cfm	m³/h	cfm	m³/h	cfm	m³/h	cfm	kW	hp	m³/h	kg
Rollair 30 V*	5	13	47	13	255	151	248	146	215	126	180	106	22	30	66	2300	456	525
Rollair 35 V	5	13	47	13	290	168	284	167	252	148	209	123	26	35	67	4800	466	535
Rollair 40E V	5	13	61	17	348	202	334	197	295	174	248	146	30	40	68	4800	515	630
Rollair 50E V	5	13	65	18	380	221	374	220	331	195	270	159	37	50	69	4800	537	652

* Seulement disponible pour 400 V 50Hz - IEC - CE

** Performance de l'unité mesuré selon ISO 1217, Annexe C, dernière édition.

*** Niveau sonore mesuré selon ISO 2151 2004.

Dimensions des vitesses fixes et variables

Rollair & Rollair V	Longueur	Largeur	Hauteur
	mm	mm	mm
30-35-40E-50E standard	1555	830	1555
30-35 avec sécheur (T)	1555	830	1555
40E-50E avec sécheur (T)	2030	830	1555





**Worthington
Creysensac**

NÉ DE L'EXPÉRIENCE. GUIDÉ PAR LA TECHNOLOGIE.



**CONTACTEZ VOTRE
REPRESENTANT LOCAL
WORTHINGTON CREYSSENSAC**



Engagement. Confiance. Efficacité.

Engagement.

Faire de la satisfaction client notre priorité et de notre savoir-faire une force afin de garantir la meilleure prestation à chaque intervention.

Confiance.

Assurer un suivi de qualité en toute transparence et en utilisant exclusivement des pièces d'origine pour accroître la longévité de votre installation.

Efficacité.

Disponibilité, ponctualité, fiabilité sont au cœur de nos préoccupations quotidiennes pour répondre efficacement à tous vos besoins.

